

Banket Arabası 2 Kw GBA100H



Teknik Şartname Özeti /Short From Specification

Name: _____

Item: _____

Model: _____

Genel Özellikler

- Konveksiyon sistem sıcak banket arabasının sunduğu kuru ya da nemli hava ısıtma imkanı sayesinde gıdalarınızdan en iyi sonucu alırsınız.
- Dijital kontrol sistemi sayesinde kabin sıcaklıkları ayarlanabilir ve izlenebilir. HACCP ile tam uyumlu dijital kontrol sistemi ile uyarı ve ikazlar izlenebilir.
- Geniş depolama alanlı kabin pres baskılı devrilmeye karşı önlem alınmış kızaklar sayesinde GN 2/1 küvetler yada raflar ile tam uyumludur.
- Tüm koşullarda hızlı ısıtma imkanı sağlayan optimize edilmiş güçlü hava sirkülasyonu aşağıdan yukarıya homojen bir ısı dağılımı sağlar.
- Kabini saran poliüretan dolgu çevreyi %100 koruma garantisi ile en iyi izolasyonu sağlar.
- Kolay sökülebilir üç katlı manyetik kapı contası izolasyonu artırarak enerji tüketimini azaltır.
- Kabindeki tepsi ve raf mesafeleyicileri banket arabasının içinde sıcak hava dolaşımını kolaylaştırır ve her tarafta homojen bir sıcaklık dağılımı elde edilmesini mümkün kılar.
- Nemli sıcak hava elde etmek için kullanılan GN küvet kolayca çıkarılabilir.
- Cihazda kullanılan dijital termometre termostat ile 50-80 °C ısı aralığında kontrol edebilme ve ısıyı gözlemeleme imkanı sağlar
- Çıkarılabilir ısıtma sistemi ile kolaylık.
- Tek Inox kapılı ısıtmalı banket araba

Konstrüksiyon Construction



KUSİNA İNŞAAT TAAHHÜT MUTFAK TUR. SAN. VE DIŞ TİC. LTD. ŞTİ.

Genel Merkez & Head Office : Yahya Kahya Mh. Kasımpaşa Bostanı Sk. No:1 Kasımpaşa- Beyoğlu - İSTANBUL

Tel Fax & Phone Fax: +90 212 361 45 12

Fabrika & Factory : Bahçelievler Mh. Sakarya Cad. No:8 35260 Yazıbaşı / Torbalı - İZMİR

Tel & Phone : +90 232 853 92 00 (pbx) Fax : +90 232 853 91 99

www.kusina.com.tr

MADE IN
TURKEY

Banket Arabası 2 Kw GBA100H

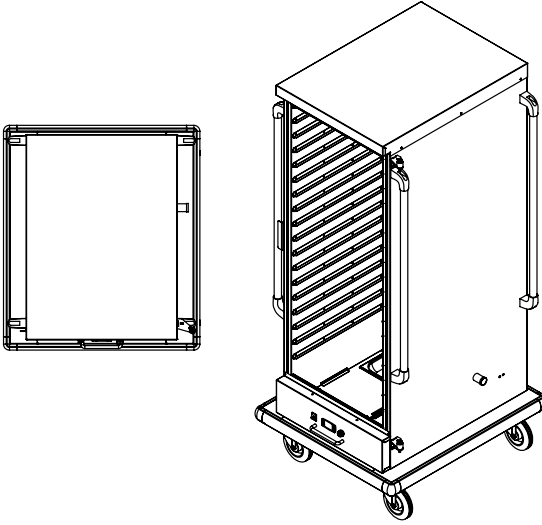
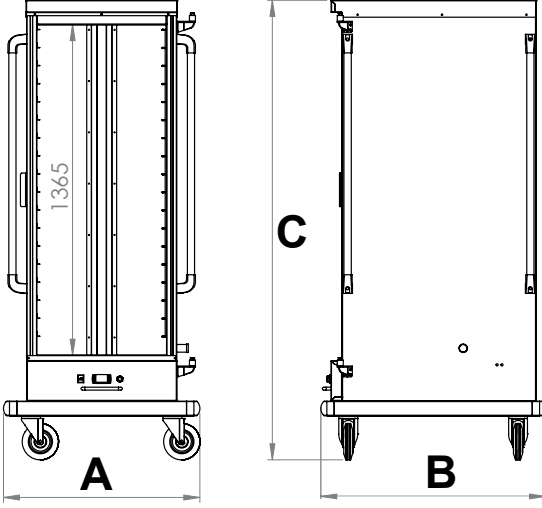

Kod-Code	GBA100H
Genişlik - Widht (A)	811
Derinlik - Dept (B)	928
Yükseklik - Hight (C)	1905
Tepsi Kapasite - Try Capacity	18 Pcs Gn 2/1x65 36 Pcs Gn 1/1x65
Elektrik Giriş - Electrical Inlet	230 V N PE
Güç - Power	2 KW
Ağırlık- Weight (kg)	141
Hacim - Volume (m3)	1,70